

YOUTH TRAIL - Reitertreffen „Cold Creek Ranch“

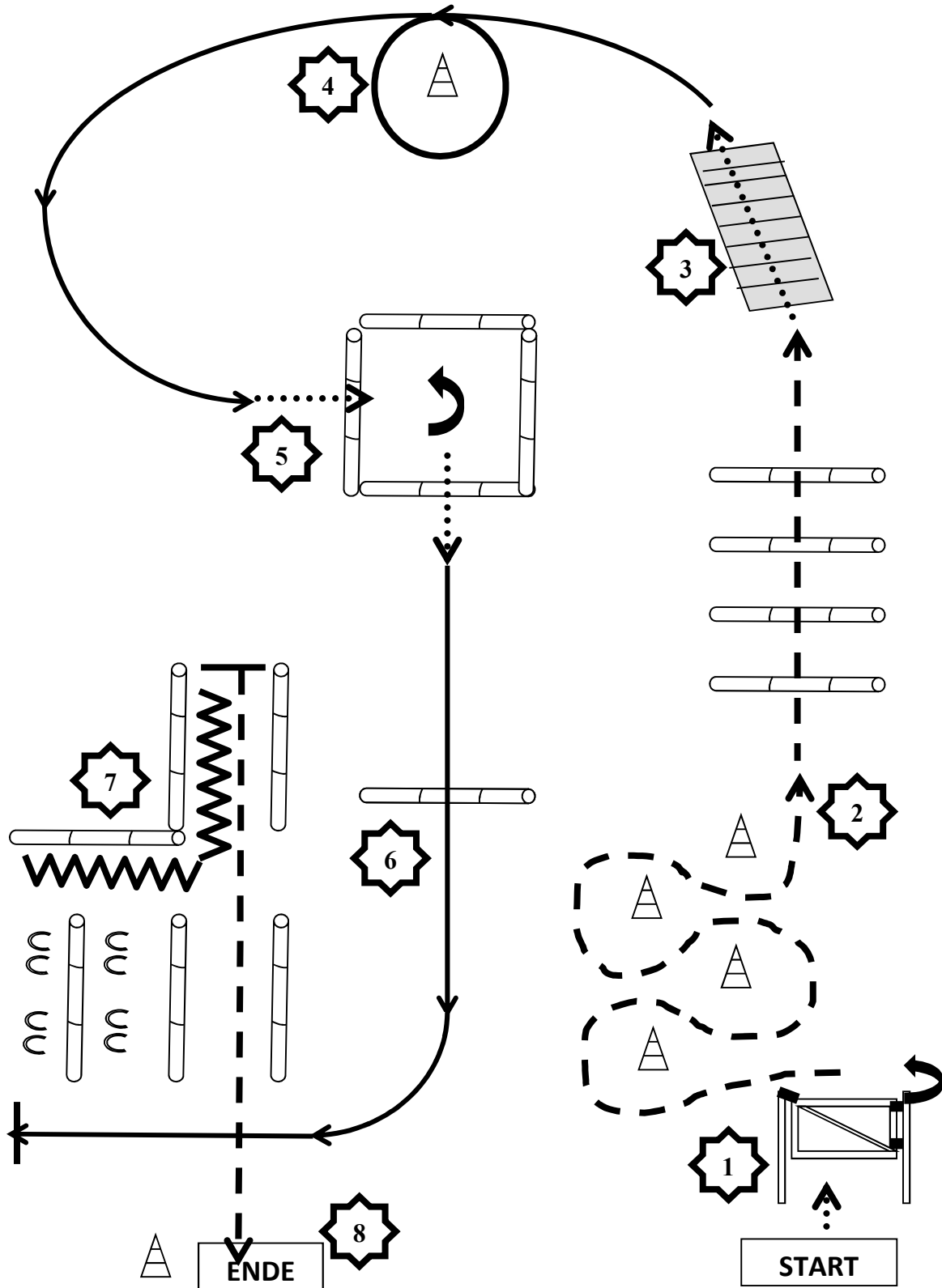

1. Tor mit rechter Hand, danach Wendung 180° nach links
2. Trab durch Slalom und über Stangen
3. Schritt über Brücke
4. Linksgalopp um Pylone
5. Im Schritt ins Viereck, 270° Links
6. Rechtsgalopp über Stange
7. Sidepass über Stange, Rückwärts zwischen die Stangen
8. Trab bis Pylone

ROOKIE TRAIL – Reitertreffen „Cold Creek Ranch“

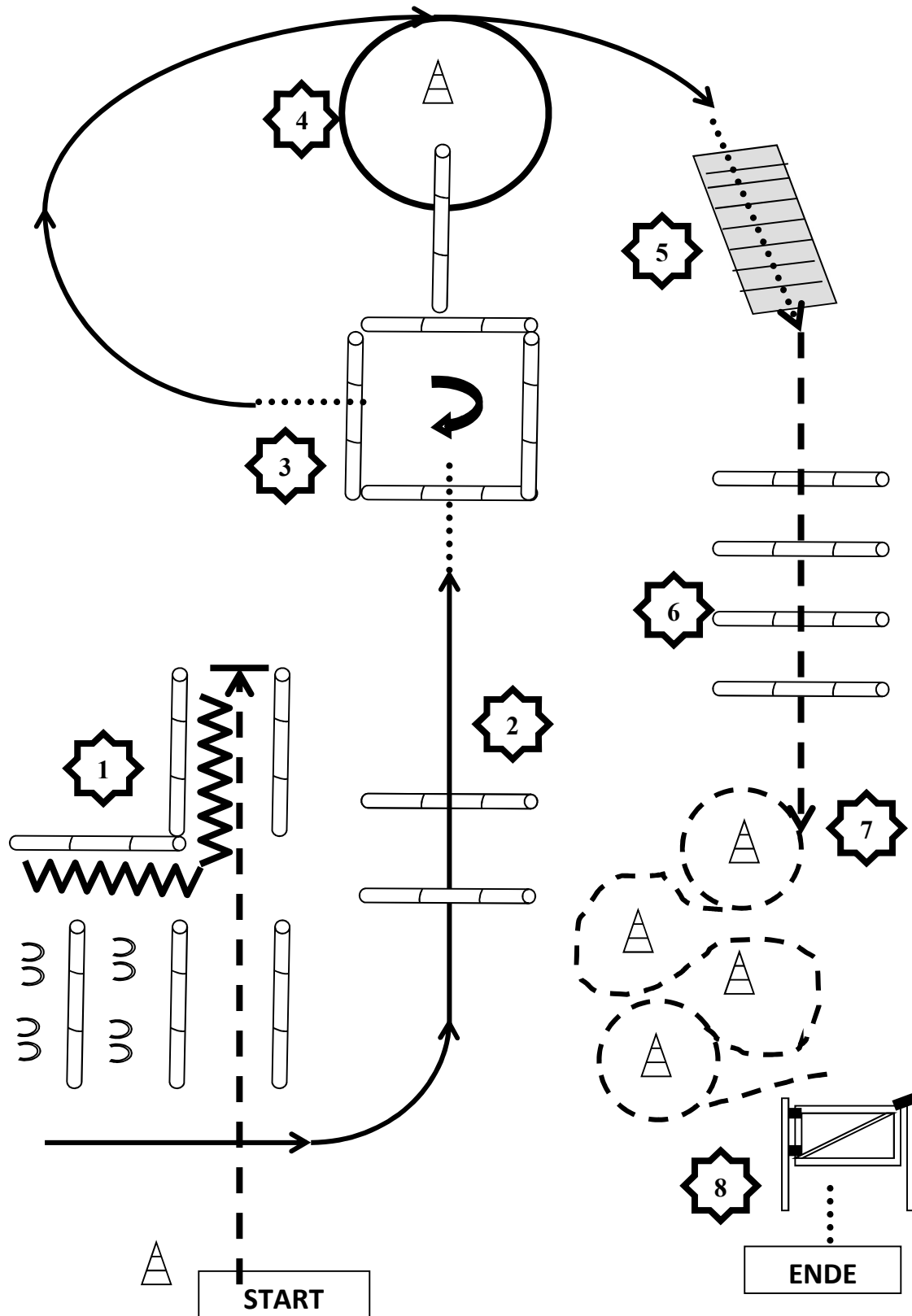

1. Linksgalopp zwischen Stangen, Stop und Rückwärts, Sidepass über Stange
2. Linksgalopp über Stangen, vor dem Viereck Schritt
3. 270° Rechtsdrehung
4. Rechtsgalopp um Pylone und über Stange
5. Schritt über die Brücke
6. Trab über Stangen
7. Trab durch Slalom mit 1 Rechtszirkel (1. Pylon) und 1 Linkszirkel (4. Pylon)
8. Tor mit rechter Hand

OPEN TRAIL - Reitertreffen „Cold Creek Ranch“

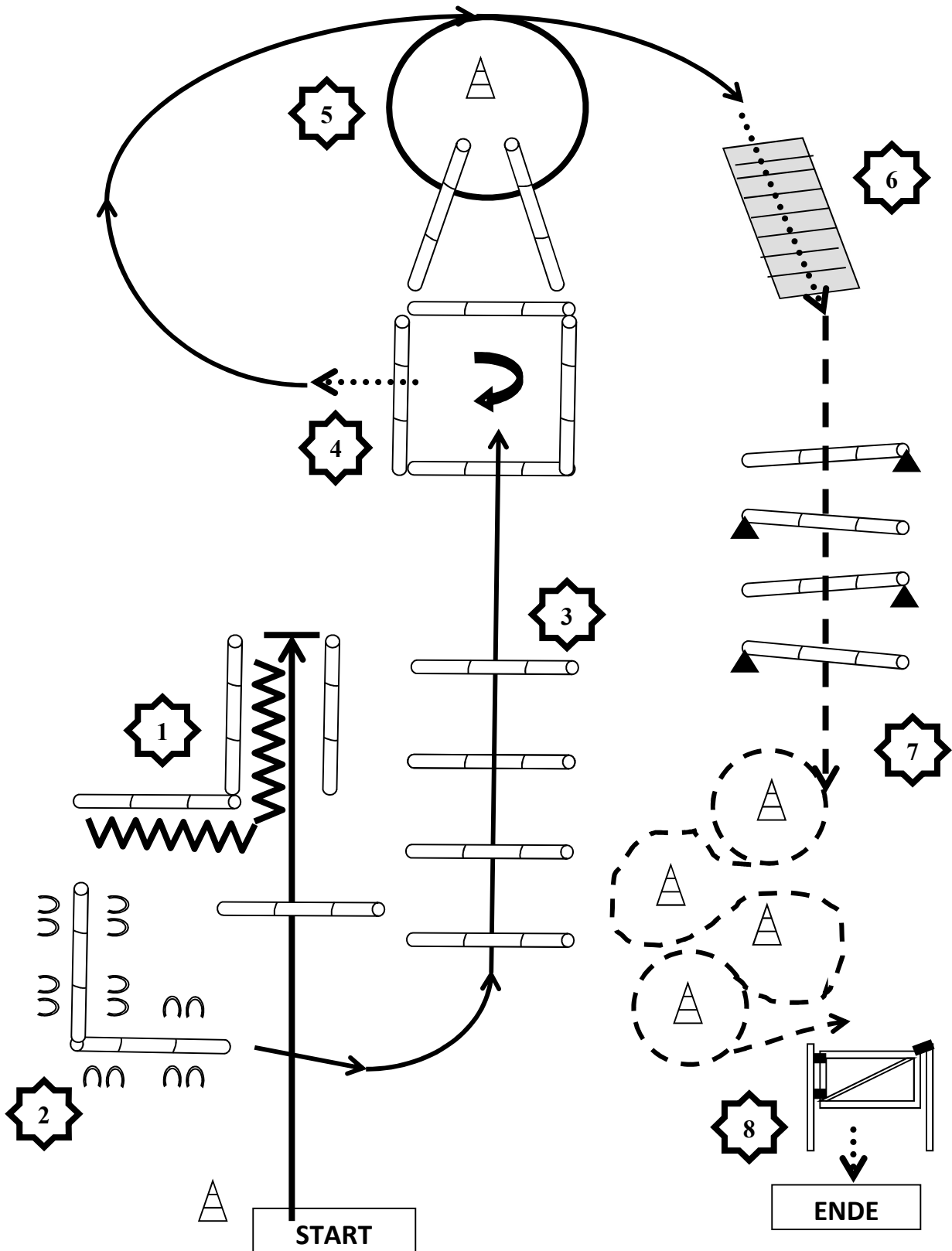

1. Linksgalopp über Stange, Stopp und Rückwärts
2. Sidepass über Stangen-L
3. Linksgalopp über Stangen in Viereck
4. 270° Rechtsdrehung
5. Rechtsgalopp um Pylone und über Stangen
6. Schritt über die Brücke
7. Trab über erhöhte Stangen und durch Slalom mit 1 Rechtszirkel (1. Pylon) und 1 Linkszirkel (4. Pylon)
8. Tor mit rechter Hand

HORSEMANSHIP YOUTH – Reitertreffen „Cold Creek Ranch“

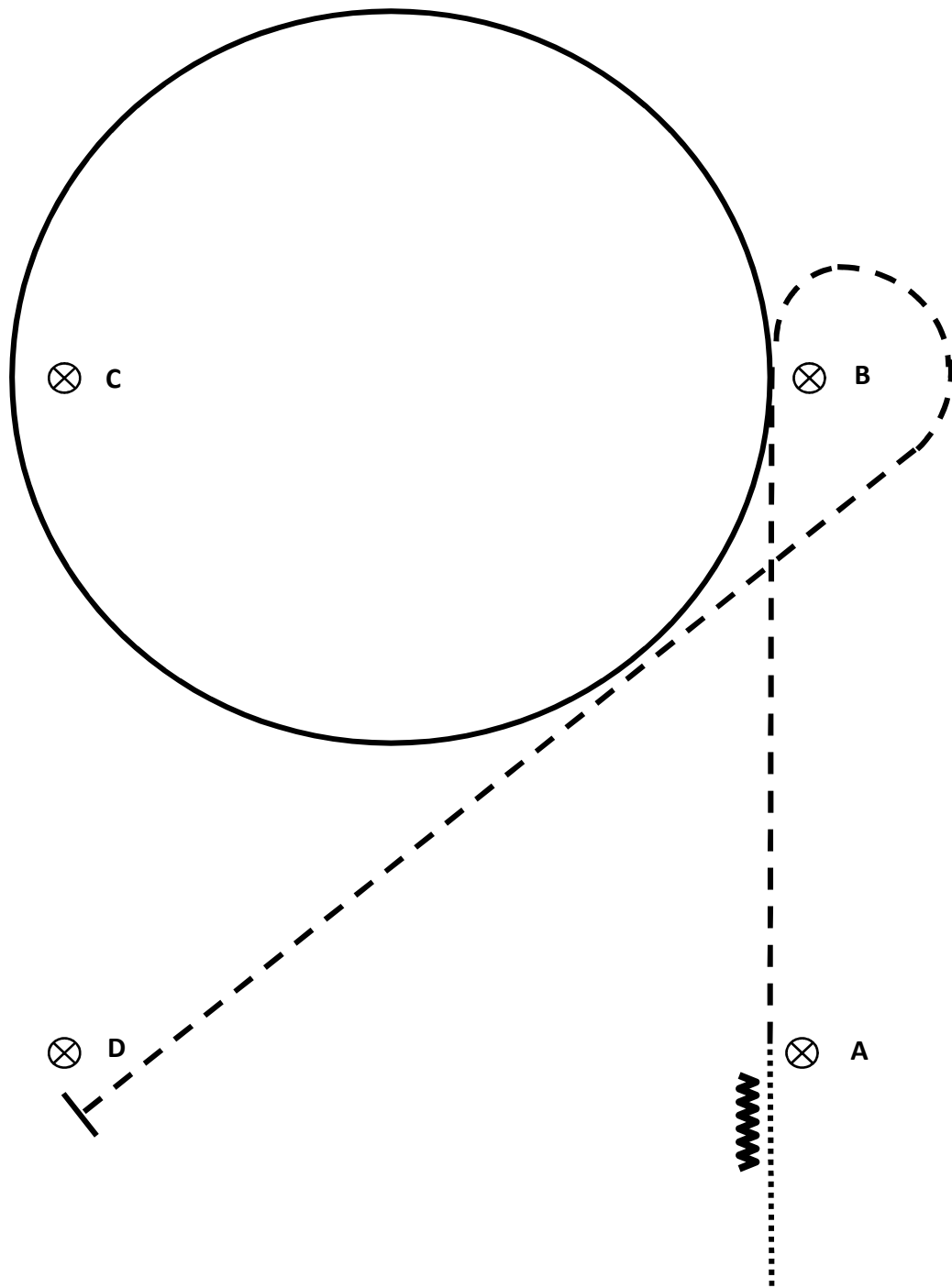

1. Schritt zum A
2. 3 Schritte Rückwärts
3. Trab zu B
4. Großer Linksgalopp Zirkel
5. Bei B Trab und um B herum
6. Diagonal zu D und Stop, Verharren
7. Walk out

HORSEMANSHIP ROOKIE – Reitertreffen „Cold Creek Ranch“

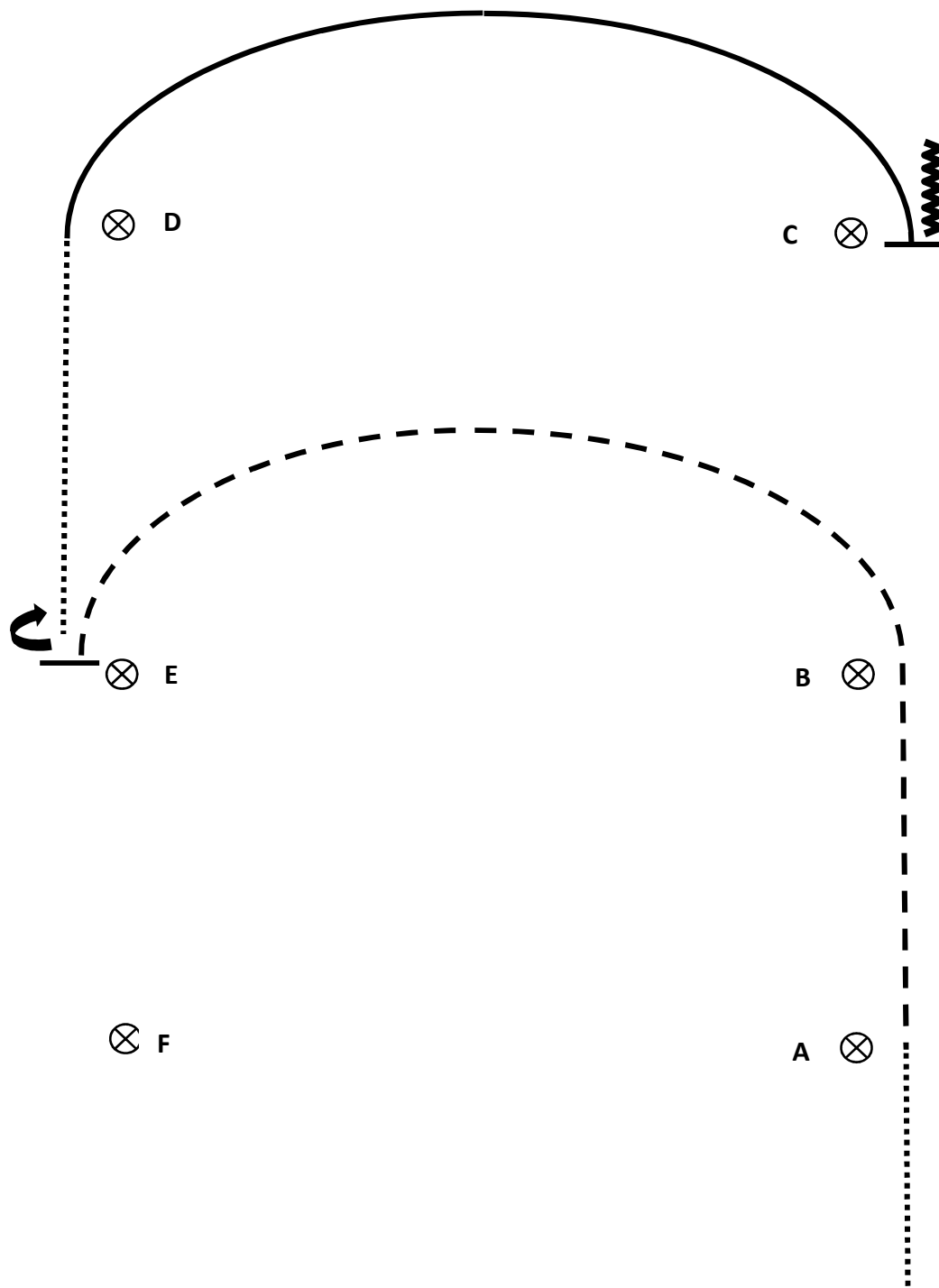

1. Schritt zum A
2. Trab gerade zu B
3. Halber Zirkel im Trab zu E, Stop
4. 180° Drehung nach rechts
5. Schritt zu D
6. Halber Zirkel im Rechtsgalopp zu C, Stop
7. Rückwärts mind. 2 m
8. Walk out

HORSEMANSHIP OPEN – Reitertreffen „Cold Creek Ranch“

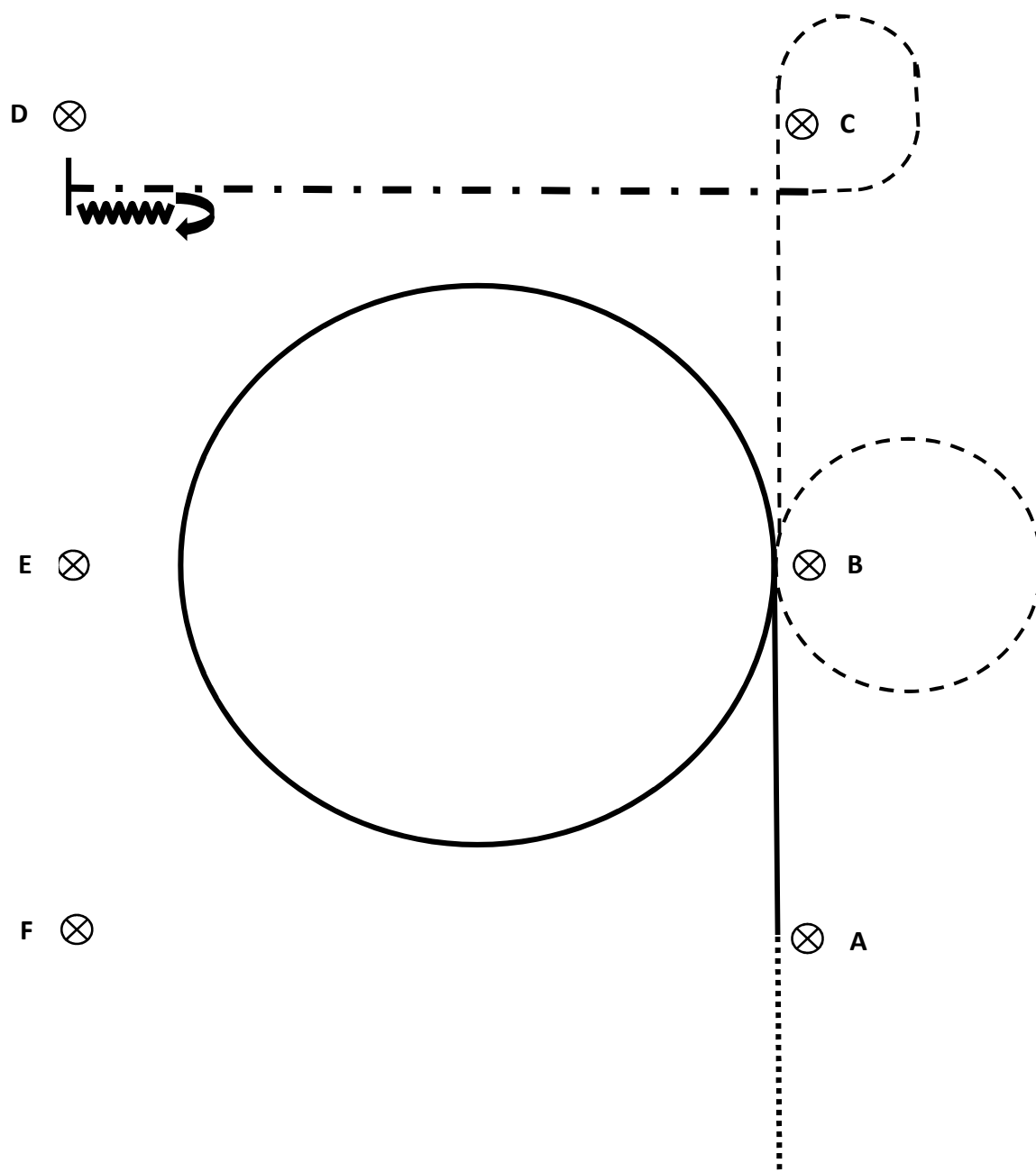

1. Schritt zum A
2. Linksgalopp zu B, Linksgalopp Zirkel
3. Kleiner Trabzirkel rechts
4. Trab zu C
5. Trab um C
6. Verstärkter Trab zu D
7. Stop
8. Rückwärtsrichten
9. 360° Drehung nach rechts
10. Walk out

REINING YOUTH - Reitertreffen „Cold Creek Ranch“

Pattern L5

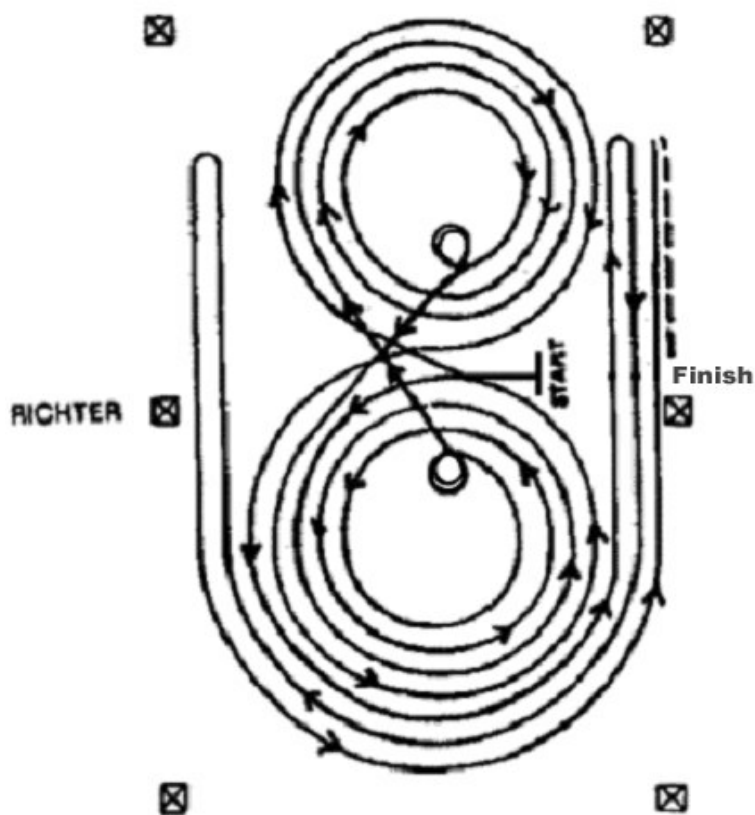

1. Start im Center mit Blick zur linken Bande. Start im Linksgalopp, 3 Zirkel links: die ersten zwei Zirkel groß und schnell; den dritten Zirkel klein und langsam. Stopp in der Mitte der Arena.
2. 2 Spins links. Verharren.
3. Start im Rechtsgalopp, 3 Zirkel rechts: die ersten zwei Zirkel groß und schnell; den dritten Zirkel klein und langsam. Stopp in der Mitte der Arena.
4. 2 Spins rechts. Verharren.
5. Im Linksgalopp beginnend eine große, schnelle Figur 8 reiten (einfacher oder fliegender Galoppwechsel).
6. Figur 8 beenden und einen großen schnellen Linkszirkel beginnen, nicht schließen und an der nächsten langen Seite einen Run; nach dem Mittelmarker Stopp, dann Rollback rechts mindestens 6 Meter von der Bande entfernt; kein Verharren.
7. Die Bahn umrunden und an der nächsten langen Seite nach dem Mittelmarker mindestens 6 Meter von der Bande entfernt. Stopp, dann Rollback nach links; kein Verharren.
8. Die Bahn umrunden und an der nächsten langen Seite nach dem Mittelmarker und mindestens 6 Meter von der Bande entfernt Stopp. Mindestens 3 Meter Rückwärtsrichten. Verharren, um das Ende der Aufgabe anzuzeigen.

Zum Richter und Zaumzeug abnehmen.

BEWERB 10

Stand 2005

REINING ROOKIE - Reitertreffen „Cold Creek Ranch“

Pattern L2

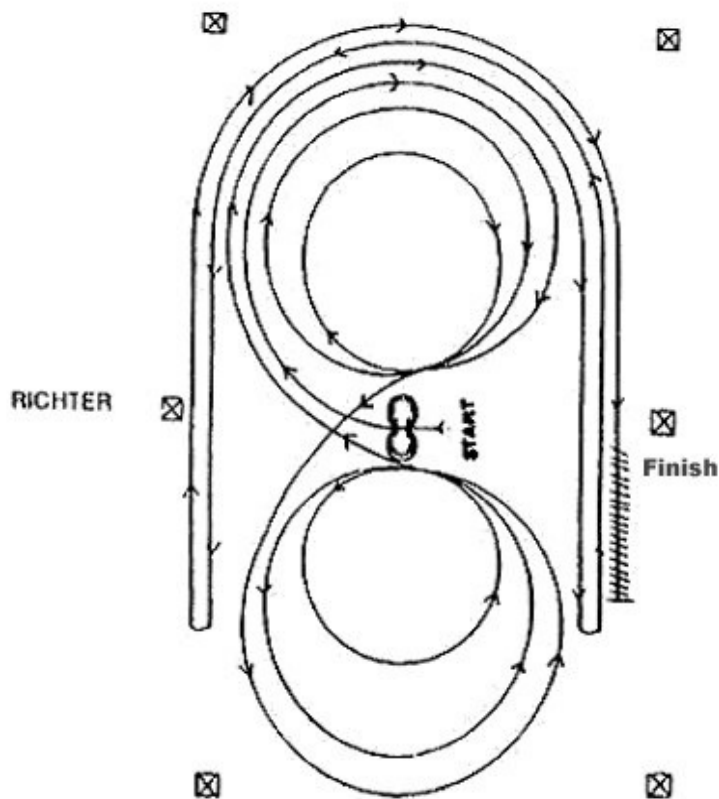

1. Im Schritt zum Center mit Blick zur linken Bande, 2 Spins links
2. 2 Spins rechts, verharren
3. 3 komplette Zirkel auf der rechten Hand, der erste Zirkel groß und schnell, der zweite klein und langsam, der dritte groß und schnell. Einfacher oder fliegender Galoppwechsel im Center
4. 3 komplette Zirkel auf der linken Hand, der erste Zirkel groß und schnell, der zweite klein und langsam, der dritte groß und schnell. Einfacher oder fliegender Galoppwechsel im Center
5. 1 großer, schneller Zirkel nach rechts, der nicht geschlossen wird, sondern in gerader Linie an der Mittelmarkierung vorbei führt. Stopp nach dem Mittelmarker, Rollback links etwa 6m von der Bande entfernt
6. Zurück in einem großen schnellen Zirkel nach links, der nicht geschlossen wird, sondern in gerader Linie an der Mittelmarkierung vorbeiführt. Stopp nach dem Mittelmarker, Rollback rechts etwa 6m von der Bande entfernt
7. Zurück in einem großen, schnellen Zirkel nach rechts, der nicht geschlossen wird, sondern in gerader Linie an der Mittelmarkierung vorbeiführt. Stopp nach dem Mittelmarker etwa 6m von der Bande entfernt, Rückwärtsrichten mindestens 3m, verharren

Zum Richter, absteigen und Zaumzeug abnehmen.

BEWERB 11

Stand 2005

REINING OPEN - Reitertreffen „Cold Creek Ranch“

Reiningklasse S1 Pattern FE1NRHA 1AQH

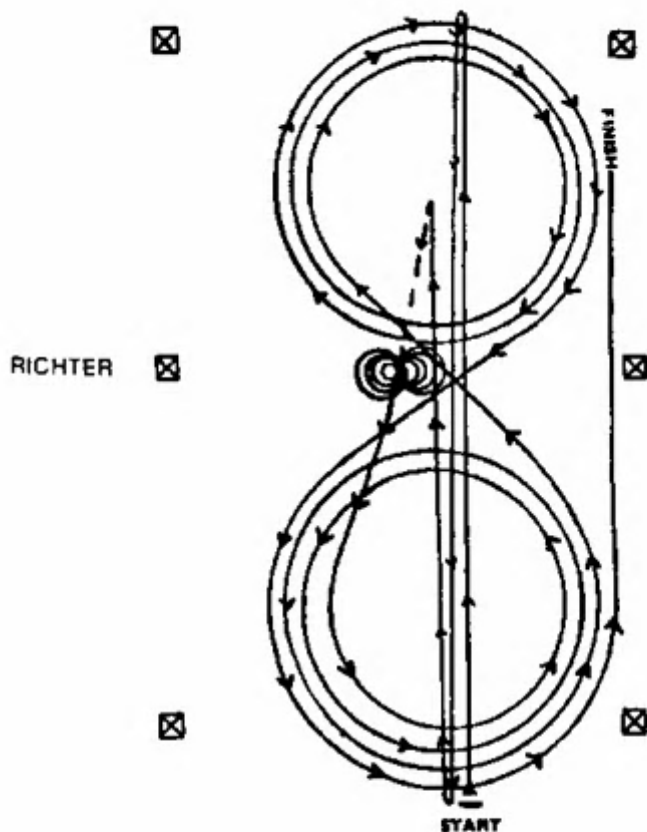

☒ MARKER

1. Schneller Galopp über den Endmarker hinaus und Rollback links, kein Verharren.
 2. Schneller Galopp aus entgegengesetztem Ende über den Endmarker hinaus, Rollback rechts, kein Verharren.
 3. Schneller Galopp über Mittelmarker hinaus, Sliding Stopp, Rückwärtsrichten zum Center, Verharren.
 4. Im Center 4 Spins nach rechts. Verharren.
 5. 4 1/4 Spins nach links, so dass das Pferd zur linken Wand schaut, Verharren.
 6. Im Linksgalopp drei Zirkel nach links, der 1. groß und schnell, der 2. klein und langsam, der 3 groß und schnell, fliegender Wechsel im Center.
 7. Drei Zirkel nach rechts, der 1. groß und schnell, der 2. klein und langsam, der 3. groß und schnell, fliegender Wechsel im Center.
 8. Auf den linken Zirkel gehen, aber nicht schließen, sondern die lange Seite über den Mittelmarker hinaus galoppieren, etwa 6 m von der Bande, Sliding Stopp, Verharren, um das Ende anzuzeigen.
- Zum Richter, absteigen und Zaumzeug abnehmen.

BEWERB 12

RANCH RINDING YOUTH - Reitertreffen „Cold Creek Ranch“

RANCH RIDING - PATTERN 6

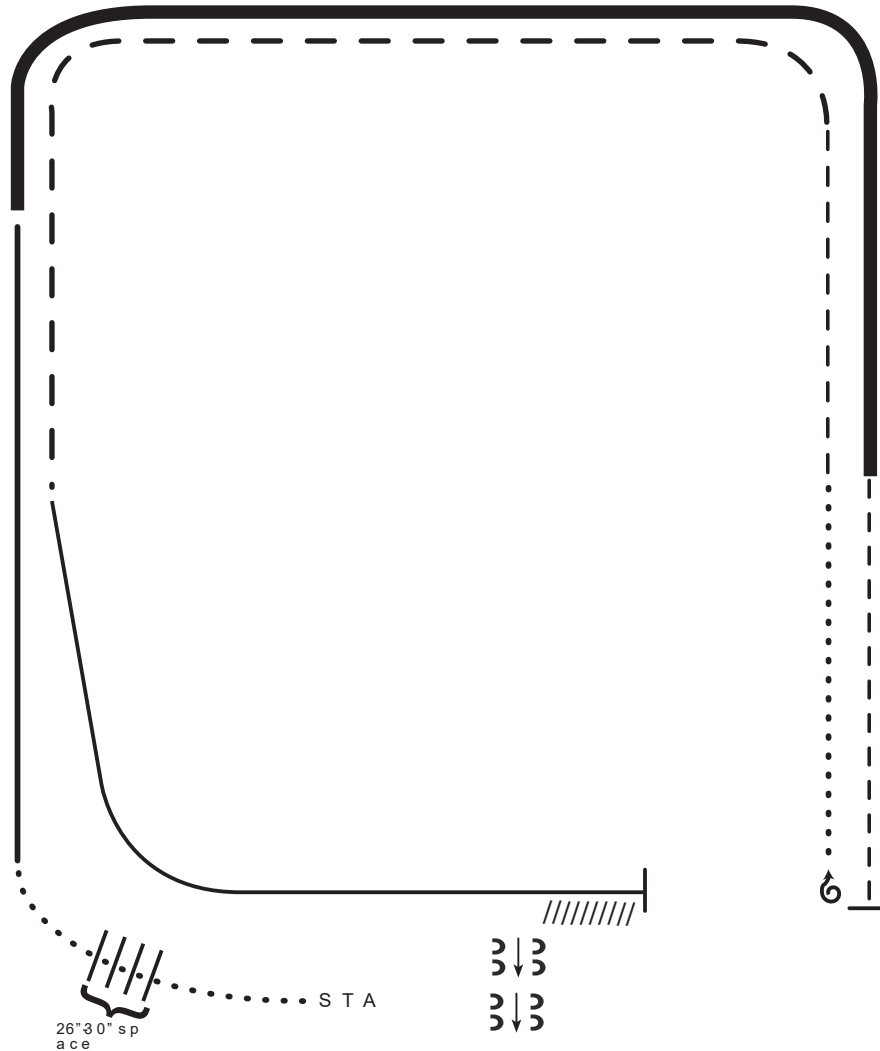

1. Walk
2. Walk over logs
3. Lope right lead
4. Extended Lope (right lead)
5. Trot
6. Stop, 1 ½ truns right
7. Walk
8. Trot
9. Extended Trot
10. Lope left lead
11. Stop and Back
12. Side pass right

Note: The drawn description of this pattern is only intended for the general depiction of the pattern. Exhibitors should utilize the arena space to best exhibit their horses.

BEWERB 13

RANCH RIDING ROOKIE - Reitertreffen „Cold Creek Ranch“

RANCH RIDING - PATTERN 3

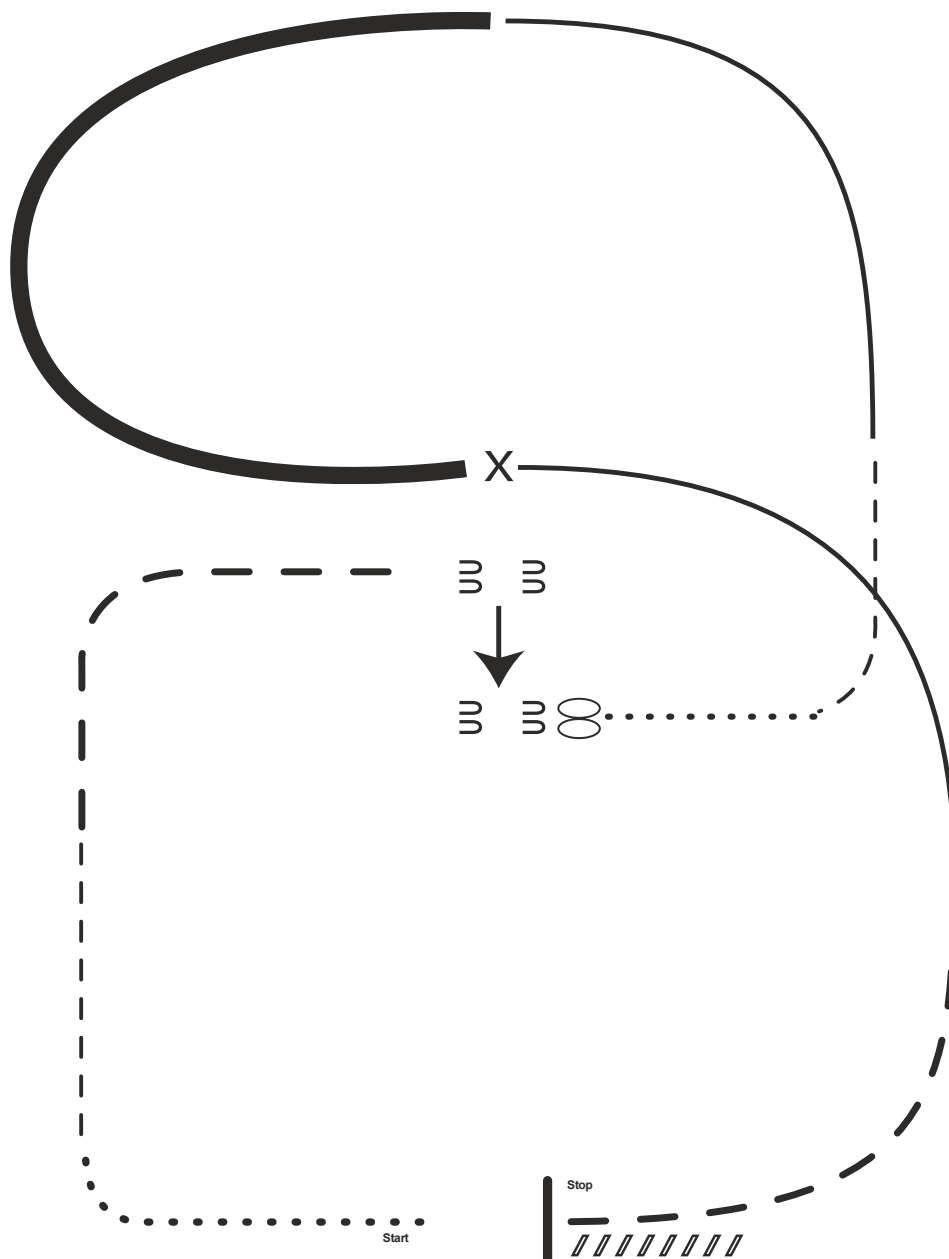

1. Walk to the left around corner of the arena
2. Trot
3. Extend alongside of the arena and around the corner to center
4. Stop, side pass right
5. 360° turn each direction (either way 1st)
6. Walk
7. Trot
8. Lope left lead
9. Extend the lope
10. Change leads (simple or flying)
11. Collect to the lope
12. Extend Trot
13. Stop and back

BEWERB 14

RANCH RIDING OPEN - Reitertreffen „Cold Creek Ranch“

RANCH RIDING – PATTERN 9

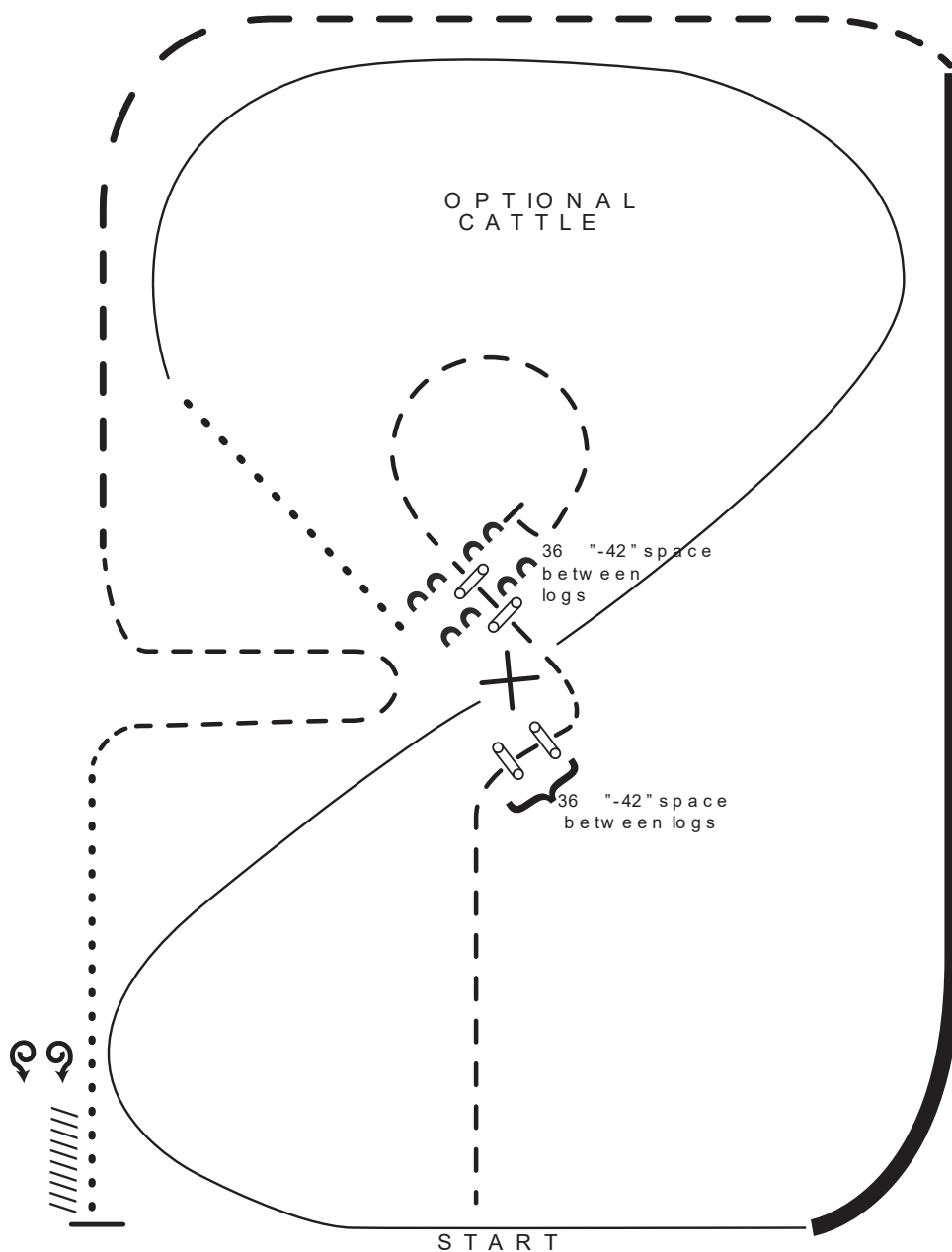

1. Trot
2. Trot two sets of logs
3. Trot circle, stop and side pass log left
4. Walk
5. Lope right lead
6. Change leads (simple or flying)
7. Lope left lead
8. Extended lope (left lead)
9. Extended trot
10. Trot
11. Walk
12. Stop and back
13. 360° turn each direction (either direction 1st) (L-R or R-L)

Note: The drawn description of this pattern is only intended for the general depiction of the pattern. Exhibitors should utilize the arena space to best exhibit their horses.

BEWERB 15